



ALTER AGE **14+**
 

Funkferngesteuerter / Radio Controlled

VW SCHWIMMWAGEN TYP 166

Maßstab / Scale
1/16



BEDIENUNGSANLEITUNG INSTRUCTION MANUAL



2.4GHz
 Fernsteuerung
 Remote Control

NICHT GEEIGNET FÜR KINDER UNTER 14 JAHREN!
 NOT SUITABLE FOR CHILDREN UNDER 14 YEARS!

1/16

VW Schwimmwagen



INHALTSVERZEICHNIS Table of contents

	Seite Page
Hinweise, Kundenservice Notes, customer service	3
Warn- und Sicherheitshinweise, Haftungsausschluss Warnings and safety instructions, disclaimer of liability	4
Schwimmwagen Bedienung Schwimmwagen Instruction	5-8
Decals anbringen Decal Application	9-12
Garantiewaiver Warranty exclusion	13-14
Konformitätserklärung Declaration of conformity	15
Eigene Notizen Own notes	16

© COPYRIGHT

TORRO GmbH, D-63762 Großostheim. Jede Veröffentlichung, Reproduktion, Weitergabe oder kommerzielle Verwendung bedarf der schriftlichen Genehmigung. Alle in dieser Gebrauchsanleitung aufgeführten Artikelnamen und Abbildungen sind Eigentum des jeweiligen Herstellers oder der TORRO GmbH. Das Copyright erstreckt sich auch auf Übersetzung und Gestaltung. Für Änderungen und Irrtümer wird keine Haftung übernommen.

TORRO GmbH, D-63762 Großostheim. Any publication, reproduction, distribution, or commercial use is subject to written consent. All article names and pictures or illustrations are property of the respective manufacturer or of TORRO GmbH. Copyright is extended to translations and layout. All contents of the manual are subject to change. No liability is assumed for changes and errors.

2/16

VW Schwimmwagen



Frequenz 2,4 GHz

Frequency 2.4 GHz

Max. abgestrahlte Sendeleistung 10 mW
 Max. radiated transmission power 10 mW



ACHTUNG

Vor der Inbetriebnahme des Modells und der Fernsteuerung bitte diese Hinweise sowie die Bedienungsanleitung unbedingt sorgfältig und vollständig lesen.

ATTENTION

Important supplement to manual of your RC model. Do read this supplement and the manual carefully and entirely before operating the model and the remote control.

WICHTIGE HINWEISE IMPORTANT INFORMATION

Fernmeldebestimmungen:

Dieses Gerät darf in den EU Ländern betrieben werden.

Telecommunication Regulations:

This device may be operated in EU countries.

Umweltschutz

Gib verbrauchte Batterien, Akkus und kaputte Elektrogeräte bitte bei den bekannten Sammelstellen von Handel und Kommunen ab. Danke!

Environmental protection

Please hand out used batteries, rechargeable batteries and broken electrical appliances at the known collection points of trade and municipalities. Thank you!

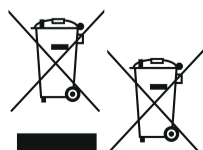

Fragen zum Produkt / Reklamationen

Bei Fragen oder Reklamationen wenden Sie sich bitte an unseren Service. **Bitte keine Artikel unangemeldet einsenden.** Kontaktieren Sie bitte unbedingt vorab telefonisch unseren Service per Telefon, Fax oder Email.

Product Questions / Customer Complaints

Please, do contact our service department if you have any questions or a complaint. **Do not send in items before having contacted our service department** via telephone, fax, or e-mail.

Torro GmbH
 Am Röhrig 2
 D-63762 GROSSOSTHEIM

Fax: +49 (0) 6026 9990482
 E-Mail: service@torro.de

www.torro.de



**Warnhinweise. Bitte diese Bedienungsanleitung vor Inbetriebnahme sorgfältig lesen.
 Caution Notes. Please read this instruction manual carefully before use.**

Der Hersteller schließt jede Haftung für Verletzungen und Unfälle aufgrund unsachgemäßen Gebrauchs aus. Dies gilt auch bei Veränderung oder Auseinanderbau des Produktes. Solche veränderte oder auseinandergedrehte Produkte werden nicht repariert.

- Niemals versuchen, das Gerät auseinanderzubauen oder zu verändern. Dies kann zu Fehlfunktionen bzw. Gefährdungen führen.
- Der Hersteller bietet keinen Reparaturservice für solche Produkte an, die auf irgendeine Weise durch den Benutzer verändert oder auseinandergedreht worden sind!
- Werden das Modell innen oder die Fernsteuerung nass (Regen, Untertauchen in Wasser), den Betrieb sofort einstellen, da dies Fehlfunktionen verursachen kann. Alle Batterien entfernen und den zuständigen Händler kontaktieren.
- Modell oder Fernsteuerung nicht der direkten Sonneneinstrahlung aussetzen, da sonst Verformungen bzw. Fehlfunktionen auftreten können.
- Diese Bedienungsanleitung für künftiges Nachschlagen von Informationen gut aufbewahren. Bei Verlust bitte an den zuständigen Händler wenden.

The manufacturer is not liable for injuries and accidents caused by improper use, alteration, or disassembly of the product. Such altered or disassembled products will not be repaired by the manufacturer.

- Never try to disassemble or alter the product to avoid malfunction or danger. Such products will not be repaired by the manufacturer.
- No repair services will be offered for products which have been altered or disassembled by the user in any way!
- Should the model interior or the remote control get wet due to rain or immersion into water, stop operating the tank because this may cause malfunctions. Remove all batteries and contact your local dealer.
- Do not expose the model or the remote control to strong sunlight. This may cause deformation or malfunction.
- Keep this manual for further reference. If the manual is lost, contact your dealer.

SICHERHEITSHINWEISE UND HAFTUNGS-AUSSCHLUSS SAFETY NOTES AND DISCLAIMER OF WARRANTY

Dieses Modell ist kein Kinderspielzeug. Die Benutzung darf nur durch verantwortungsbewusste und umsichtig handelnde Personen erfolgen. Handwerkliche Sorgfalt, technisches Verständnis sowie sicherheitsbewusstes Verhalten sind für den Bau und Betrieb des Modells unerlässlich. Jeglicher Fehler beim Bauen oder Fahren des Modells kann erhebliche Sach- oder Personenschäden zur Folge haben. Sollten Sie unerfahren in der Nutzung bzw. Steuerung von Modellen sein, lassen Sie sich durch eine entsprechend erfahrene Person die Handhabung solcher Modelle zeigen. Betreiben Sie das Modell nicht in der Nähe von Personen, Tieren oder öffentlichen Straßen, um Gefährdungen zu vermeiden. Achten Sie immer darauf, dass sich weder Menschen noch Tiere oder Hindernisse in der Nähe des Einsatzortes des Modells befinden. Vor jedem Einsatz das Modell auf Beschädigungen überprüfen und darauf achten, dass nur ein einwandfrei funktionierendes Modell zum Einsatz kommt.

Immer zuerst den Sender einschalten und erst dann das RC-Modell mit Spannung versorgen. Führen Sie einen Reichweitentest durch, um ein Gespür für die maximale Reichweite der Fernsteuerung zu erhalten.

Beim Ausschalten zuerst das RC-Modell ausschalten und dann den Sender ausschalten.

Sie als Halter haften für Schäden die aus dem Betrieb eines Modellfahrzeuges entstehen. Die Fa. Torro GmbH hat keine Kontrolle über Handhabung, die Einhaltung der Montage- und Betriebshinweise sowie den Einsatz des Modells und dessen Wartung. Daher übernimmt die Torro GmbH keinerlei Haftung für Schäden, Verluste oder Kosten jeglicher Art. Jeglicher Anspruch auf Schadenersatz, der sich durch den Betrieb bzw. die Nutzung ergeben kann oder damit zusammenhängt, wird abgelehnt. Für Personenschäden, Sachschäden und deren Folgen, die aus unserer Lieferung entstehen, übernehmen wir keine Haftung. Soweit gesetzlich zugelassen, ist eine Verpflichtung zur Schadenersatzleistung auf den Rechnungswert des Produktes begrenzt.

RC Models are not toys for children. Only responsible and careful acting persons may use the model. Exact work, technical understanding, and a safety-oriented attitude are absolutely necessary when assembling and operating the tank. Each mistake during assembly or operation can result in severe damages or injuries. If you are unexperienced in using model vehicles, do let a person with experience show you how to operate such models.

Never operate the model near people, animals, or on public roads in order to avoid accidents. Always make sure that there are no persons or animals or any obstacles close to the operating area. Check the model for damages before each use and make sure that only a model free from any damages or problems will be operated.

Switch on the transmitter first and then the RC model. Check the operating distance to get a feeling for the maximum operating distance. When switching off the devices, switch off the model first and then the transmitter.

You as the holder are liable for damages which occur as a result of operating a model vehicle. Torro GmbH does not have any control over the handling, the compliance with assembly and operation notes as well as the actual operation of the model and its maintenance. Therefore, Torro GmbH is not liable for any damages, losses, or costs of any kind. Torro GmbH repudiates liability for each and every compensation claim, which results from operating or using the model or its components or which relates to such operating or using. We are not liable for any injury to persons, material damages, and the consequences therefrom, which result from our delivery. Unless legislation states otherwise, any award of damages is restricted to the invoice value of the product.

BEDIENUNG OPERATING INSTRUCTIONS



2.4GHz TRANSMITTER
2.4GHz
ST-L 30 15 0 15 30 ST-R
Low 25% 50% 75% 100% Full
Battery level/ST-DR

Schiffschraube (runter / hoch)
Propeller switch (down/up)

Betriebs-anzeige
Power-LED

Ein / Aus
Power switch

Geschwindigkeit
Speed
L = Langsam / low
M = Mittel / medium
H = Schnell / high

Trimung für Lenkung
Steering Trim

Dual Rate für Lenkung
Steering D/R Adjuster

Lenkrad
Steering Wheel

nach links
Turns to the left

nach rechts
Turns to the right

Gashebel
Throttle Trigger

forward vorwärts
Back/ Break rückwärts/ bremsen



5/16

TYP 166 FAHRANLEITUNG TYP 166 DRIVING INSTRUCTION

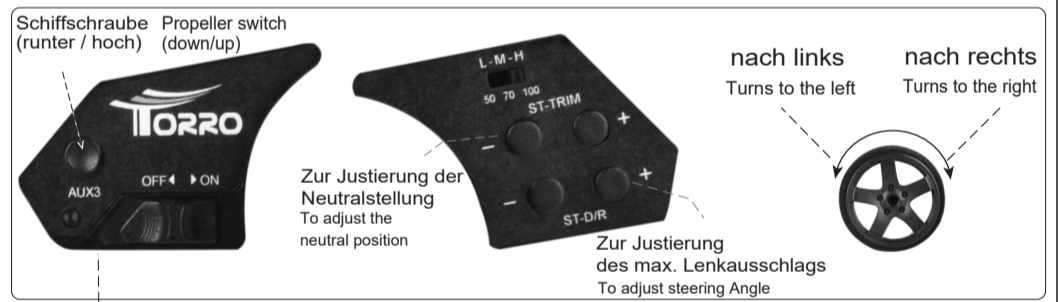

Schiffschraube (runter / hoch)
Propeller switch (down/up)

nach links
Turns to the left

nach rechts
Turns to the right

Zur Justierung der Neutralstellung
To adjust the neutral position

Zur Justierung des max. Lenkausschlags
To adjust steering Angle



Drücken Sie die AUX3-Taste, dann klappt der Propeller nach unten.
Drücken Sie die AUX3-Taste erneut und der Propeller fährt nach oben.

Press AUX3 button, then the propeller goes down.
Press AUX3 button again and the propeller goes up.

WICHTIG!
Das Modell verfügt über einen Wassersensor.
Aus Sicherheitsgründen funktioniert der Propeller erst bei Wasserkontakt.

Important!
The model has a water sensor.
For safety reasons, the propeller only works with water contact.

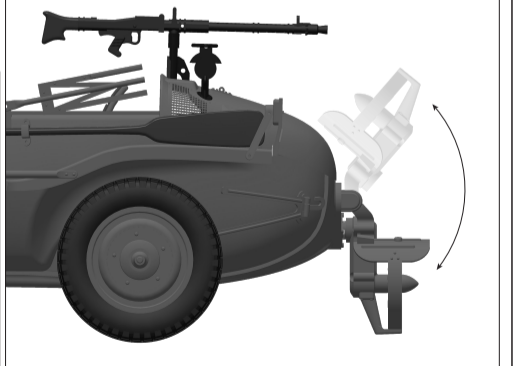

6/16

FERNBEDIENUNG BATTERIEN TRANSMITTER BATTERIES

(1) Die Batteriefachabdeckung mit Hilfe eines Schraubenziehers abnehmen.
(2) Die Batterien einlegen und auf die richtigen +/- Pole achten.
(3) Die Abdeckung wieder festziehen.

(1) Press and open the battery cover
(2) Install 4 x AA size batteries, making sure that the "+" and "-" poles are positioned correctly.
(3) Close the battery cover.

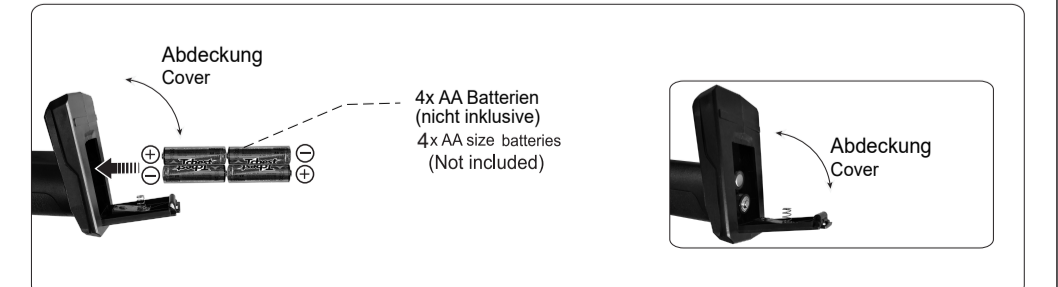

Abdeckung
Cover

4x AA Batterien (nicht inklusive)
4x AA size batteries (Not included)

Abdeckung
Cover

7/16

TYP 166 FAHRANLEITUNG TYP 166 DRIVING INSTRUCTION

Vorwärts
Goes forward

Rückwärts
Goes backward, brakes

Nach rechts
Turns to the right

Nach links
Turns to the left

Gas geben und nach rechts lenken, zum rechts abbiegen.
Push the throttle trigger back to move forward and spin the steering wheel clockwise to turn right

Gashebel zurück drücken und nach rechts lenken, um rückwärts rechts abzubiegen.
Pull the throttle trigger forward to move backward and spin the steering wheel clockwise to turn right

Den Gashebel zum Vorwärtsfahren nach hinten ziehen
Push the throttle trigger back to move forward

Pull the throttle trigger forward to move backward

Gas geben und nach links lenken, zum links abbiegen.
Push the throttle trigger back to move forward and spin the steering wheel anti-clockwise to turn left

Gashebel zurück drücken und nach links lenken, um rückwärts links abzubiegen.
Pull the throttle trigger forward to move backward and spin the steering wheel anti-clockwise to turn left

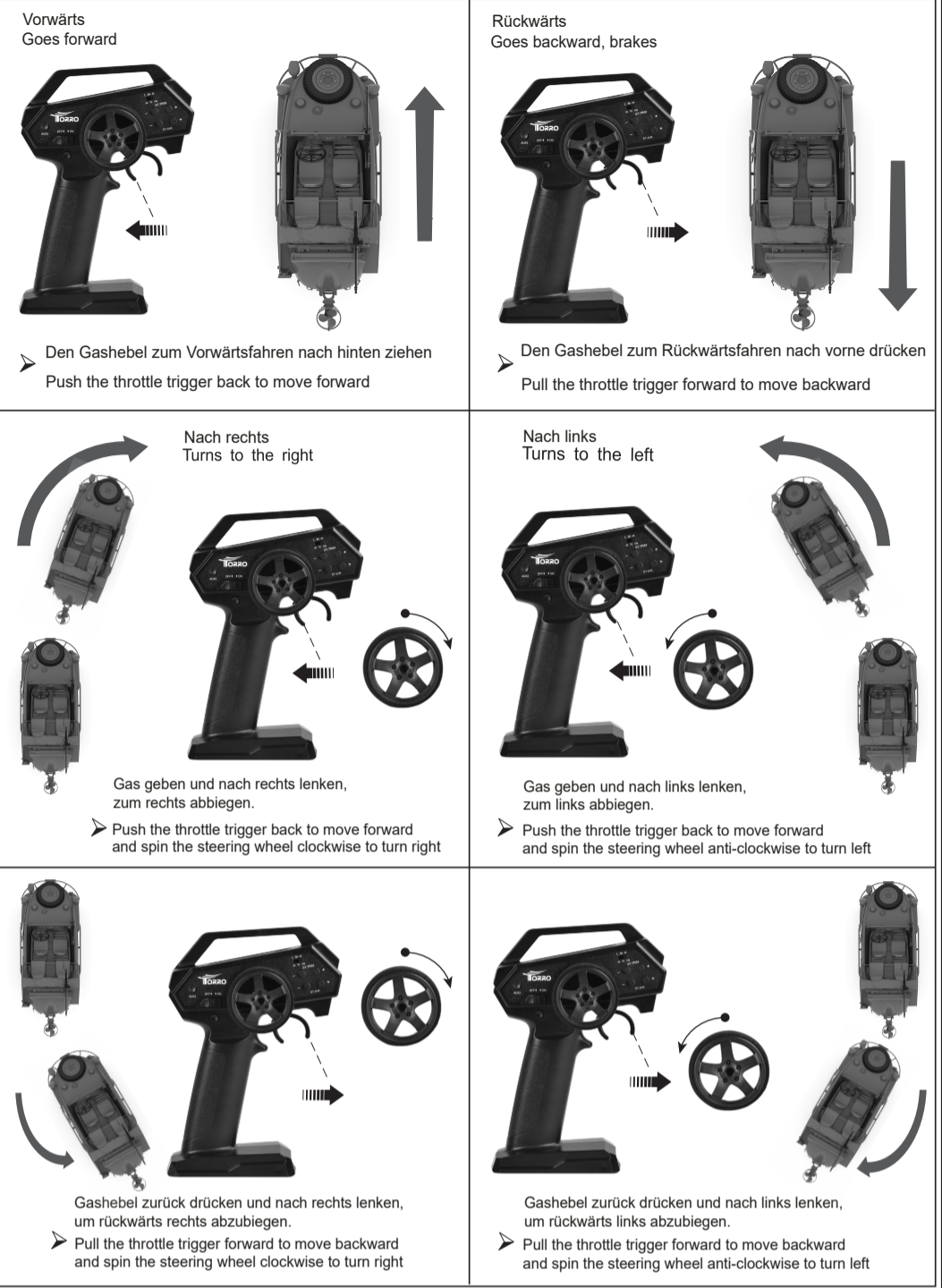

8/16

TYP 166 / Fernbedienung verbinden TYP 166 / Transmitter Binding

Die Verbindung steht bereits bei Auslieferung. Die Beschreibung dient zum Anschluss einer neuen Fernbedienung.

- Scharniere des Motorraums abziehen, Motorraum Abdeckung abnehmen.
- Platine soweit heraus nehmen, dass Binding-Knopf erreicht werden kann.
- Binding-Knopf gedrückt halten und Modell einschalten. Blaue LED auf Platine blinkt.
- Vergewissern Sie sich, dass die Fernbedienung ausgeschaltet ist, bevor Sie die Batterien in der richtigen Polung einsetzen.
- Schalten Sie nun die Fernbedienung ein. Das LED-Licht blinkt schnell.
Nach 5 Sekunden leuchtet das LED-Licht dauerhaft. Das Binding ist beendet.

The connection works on delivery. The description is used to connect a new remote control.

- Pull off engine compartment hinges, remove engine compartment cover.
- Remove the PCB receiver board to the point where the binding button can be reached.
- Press and hold the binding button and switch on the model. Blue LED of PCB receiver board flashes.
- Make sure the transmitter is turned off while the batteries are inserted in the correct polarity.
- Switch on the transmitter. The LED light will flash fast.
After 5 seconds, the LED light will be solid. The binding is completed.

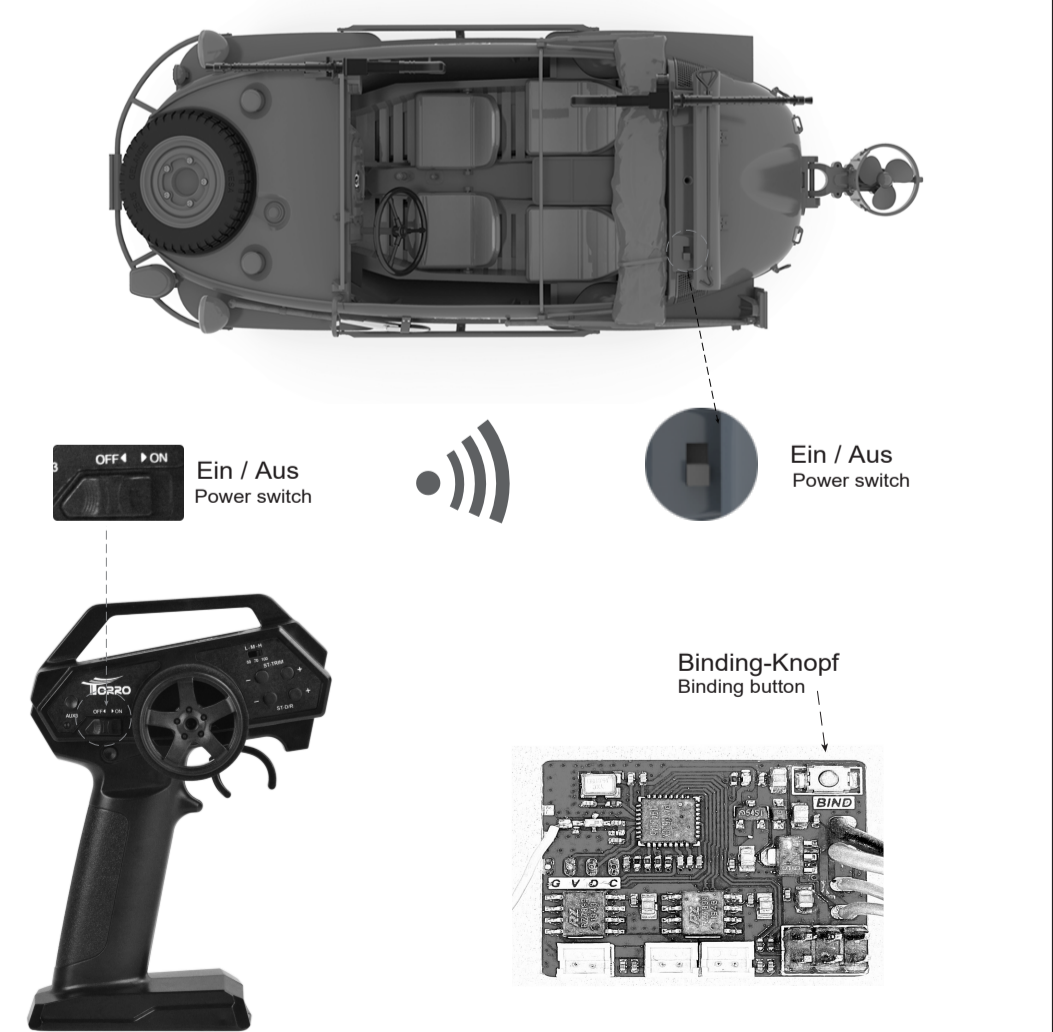

Ein / Aus
Power switch

Ein / Aus
Power switch

Binding-Knopf
Binding button

8/16

AUFKLEBERAUFDRUCK

1. Schneiden Sie die Decals nach Bedarf aus dem Blatt.
2. tauchen Sie den Aufkleber für ca. 10 Sekunden in warmes Wasser und legen Sie ihn dann auf ein weiches, sauberes Tuch.
3. halten Sie die Kante des Decal-Blattes fest und schieben Sie den Decal vorsichtig auf das Modell in der richtigen Position.
4. noch nass, kann der Aufkleber zur besseren Anpassung an das Modell eingestellt werden, indem er mit dem Finger leicht angefeuchtet wird.
5. wenn Sie es in die richtige Position bringen, drücken Sie den Aufkleber vorsichtig mit einem weichen Tuch nach unten, bis überschüssiges Wasser und Luftblasen entfernt sind.
6. Lassen Sie den Aufkleber vollständig trocknen, bevor Sie das Modell handhaben.

DECAL APPLICATION

1. Cut decals from Sheet as needed
2. Dip the decal in warm water for about 10 seconds and then place on soft clean cloth
3. Hold the decal backing sheet edge and gently slide the decal onto the model in its proper position.
4. While still wet, decal can be adjusted for better fit on model by dampening it gently with your finger
5. When placed in the proper position, gently press decal down with a soft cloth until excess water and air bubbles are gone.
6. Allow decal to dry completely before handling model.

Vermerk:

Die Nummer 4 auf dem Decal Bogen bezieht sich auf die Abziehbilder mit dem Wert 1,4.
Die Nummer 5 auf dem Decal Bogen bezieht sich auf die Abziehbilder mit dem Wert 1,8.

Note:

The number 4 on the decal sheet refers to the decals with "1.4".
The number 5 on the decal sheet refers to the decals with "1.8".

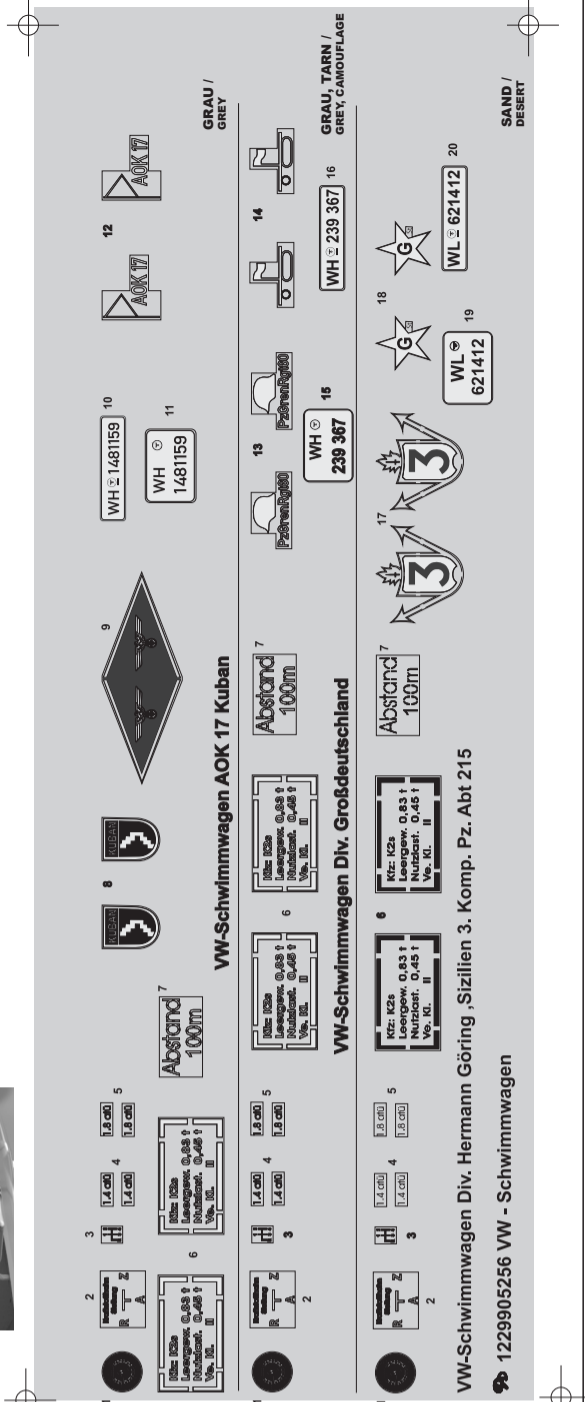
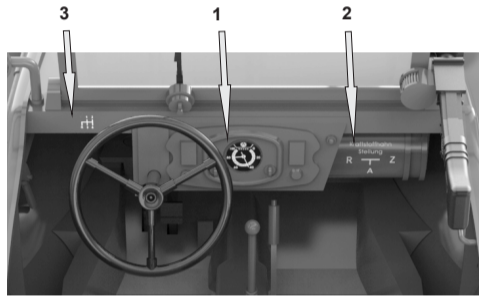

Schwimmwagen GRAU / GREY:

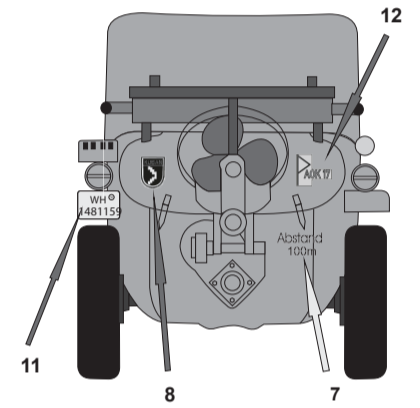
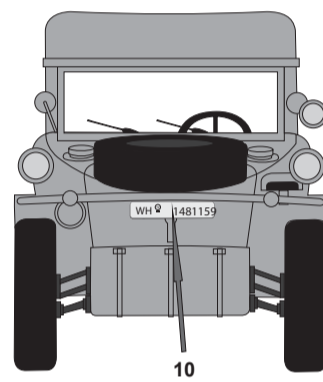
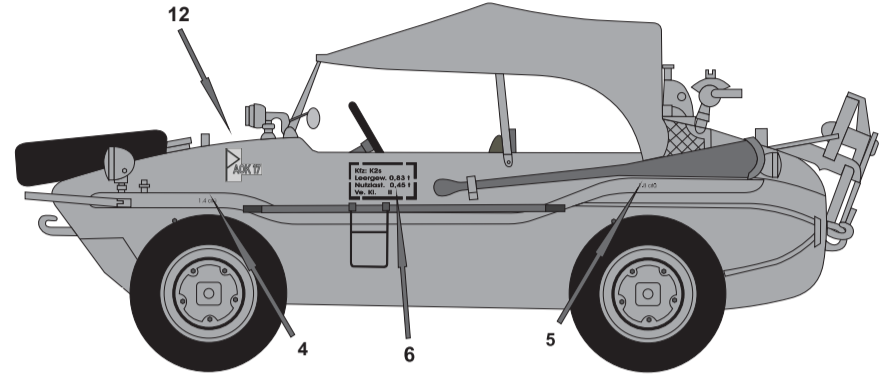
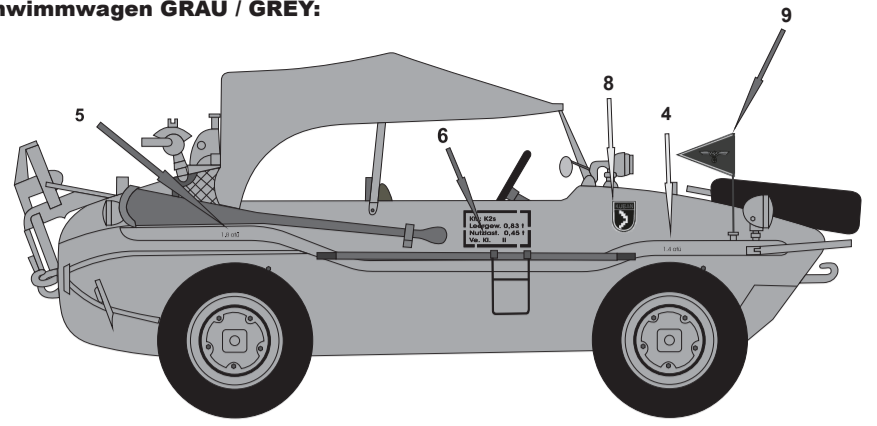

Schwimmwagen GRAU, TARN / GREY, CAMOUFLAGE:

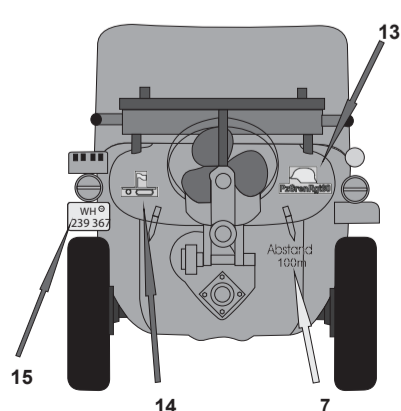
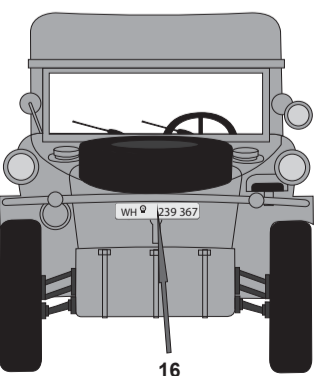
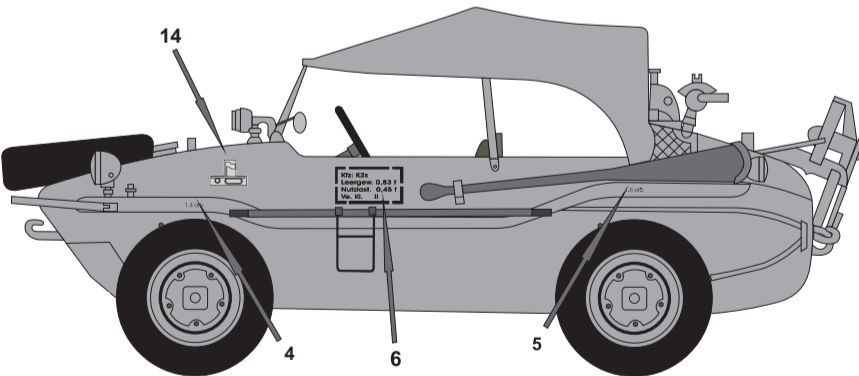
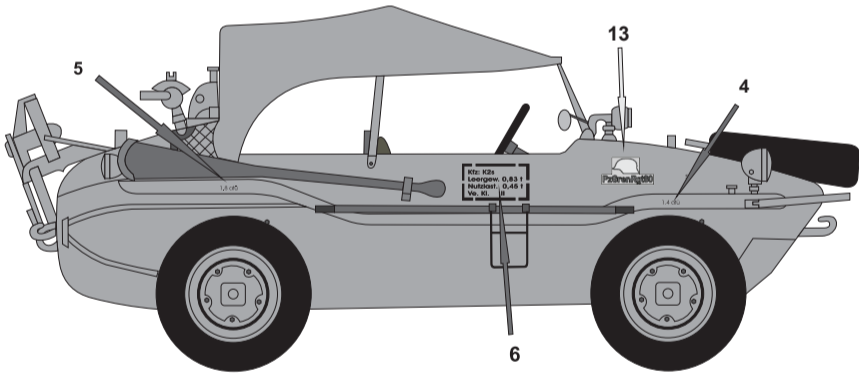

Schwimmwagen SAND / DESERT:

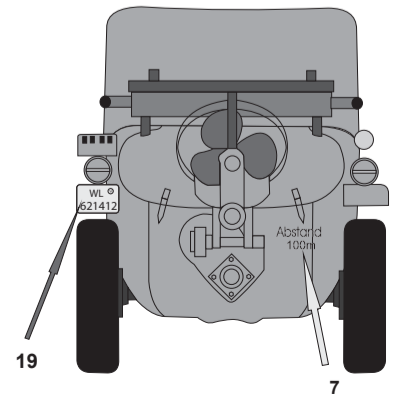
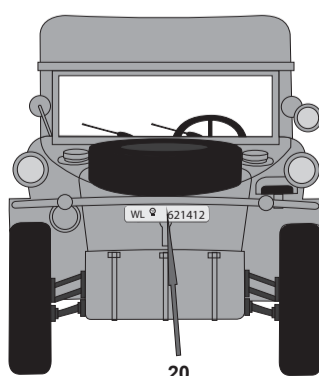
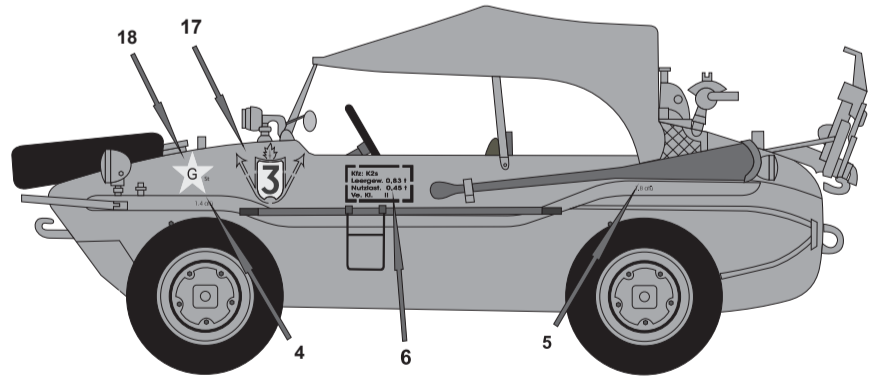
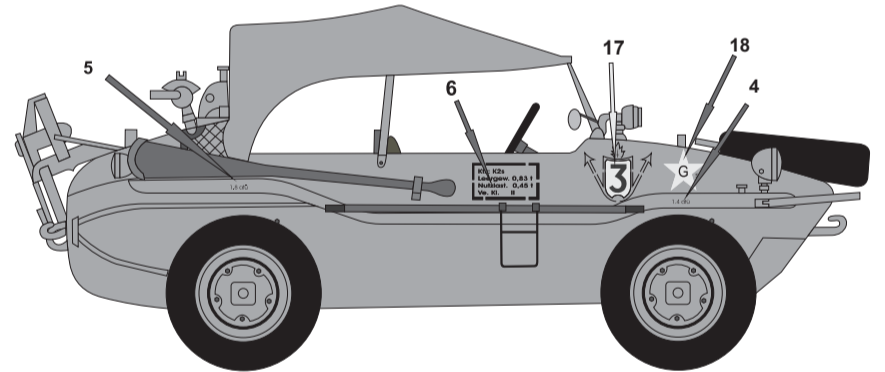

AKKU- UND BATTERIE-SICHERHEITSHINWEISE BATTERY SAFETY INSTRUCTIONS

- Bitte sicherstellen, dass Spannung und Stecker des Ladegerätes mit den vor Ort vorhandenen Standards übereinstimmen.
Make sure voltage and plug of charger correspond to local standards.
- Der Ladevorgang muss beaufsichtigt werden.
Do not leave charging unattended.
- Akku und Ladegerät sind aus Sicherheitsgründen aufeinander abgestimmt. Keine anderen Geräte verwenden, sonst besteht Explosionsgefahr!
Battery pack and charger are matched for safety reasons. Do not use other devices. This might cause explosions!
- Je nach Dauer des Fahrbetriebes kann der Akku sehr heiß werden. Vor erneutem Laden Akku mindestens 30 Minuten abkühlen lassen.
Depending on how long the tank is operated, battery pack may become very hot. Allow battery to cool down for at least 30 minutes before charging it in order to prevent damage.

Spannung: 7,4V
Voltage: 7,4V

- Lade immer nur Akkus, niemals Einweg- / nicht aufladbare Batterien!
- Aufladbare Batterien musst Du vor dem Laden aus dem Gerät herausnehmen. Das betrifft nicht fest eingebaute Akkus.
- Du darfst ungleiche Batterietypen oder neue und gebrauchte Batterien nicht zusammen verwenden.
- Lege Batterien immer mit der richtigen Polarität ein (+ und -).
- Nimm leere Batterien aus dem Gerät.
- Du darfst die Batterie-Anschlussklemmen niemals kurzschließen.
- Verwende nur die empfohlenen Batterien oder die eines gleichwertigen Typs.
- Nimm die Batterien der Fernsteuerung bitte heraus, wenn Du sie längere Zeit nicht verwendest. Die Batterien könnten sonst auslaufen (Säure).
- Umweltschutz: Gib verbrauchte Batterien bitte bei den bekannten Sammelstellen ab. Danke!

- Non rechargeable batteries are not to be recharged.
- Rechargeable batteries are to be removed before being charged. This does not affect the permanently installed battery.
- Different types of batteries or new and used batteries are not to be mixed.
- Batteries are to be inserted with the correct polarity (+ and -).
- Exhausted batteries are to be removed from the toy.
- The supply terminals are not to be short-circuited.
- Only use the batteries recommended by the manufacturer or batteries of an equivalent type.
- Please remove batteries if it is not to be used over a longer period.
- Protect the environment: Bring used batteries to a special collecting point. Thankyou!

ANMERKUNG: Eine Wärmeentwicklung an Batterie und Ladegerät ist bei vorschriftsmäßigem Laden betriebsbedingt.

NOTE: A heat development generated in the battery and the charger during charging is normal when charging is done properly.

WARNUNG!
Bei Nichteinhaltung dieser Hinweise können Defekte am Akku auftreten.

WARNING!
Failure to comply with these notes may result in defects to the battery.



Warnung
Caution

Akku während des Ladevorganges nicht bedecken und stets von entflammaren Materialien fernhalten.

Akku nicht in offenes Feuer werfen, es besteht Explosionsgefahr!

Do not cover battery pack during charging process and always keep battery away from flammable materials.

Do not throw battery pack into open fire: explosion hazard!

GARANTIEAUSSCHLUSS / WARRANTY EXCLUSION

Die aus den nachstehenden Gründen erforderlichen Reparaturarbeiten können nicht auf Garantie übernommen werden. There is an exclusion of warranty for damages caused for any of the following reasons.



1. Unbeabsichtigtes Fallenlassen oder schwere Stöße, die zu Schäden am Modell oder an der Fernbedienung führen.
Accidentally letting the tank drop or exposing it to strong shocks which leads to the tank or remote control being damaged.



2. Fernbedienung wird der Nässe oder Feuchtigkeit ausgesetzt und in der Folge beschädigt. Remote control is exposed to a wet environment leading to malfunctions.



3. Modell wird in einem Gelände mit zu viel Sand, Matsch, Schmutz oder auf unebener Oberfläche gefahren und deswegen beschädigt.
The model is driven in a place with too much sand, mud, dirt, or on an uneven surface, which leads to malfunctions or damage.



4. Das Modell fährt auf Teppichen, Rasen oder anderen Oberflächen, die einen großen Widerstand erzeugen und in der Folge das Modell beschädigen.
Model is driven on carpets, lawns, or other surfaces which cause excessive resistance leading to damages.

- Andere Fehlfunktionen, welche durch Nichtbeachtung der Warnhinweise in dieser Anleitung hervorgerufen werden.
Other malfunctions caused by noncompliance with warning or caution notices listed in this manual.
- Fehlfunktionen aufgrund unsachgemäßen Gebrauchs (falsche Polung der Batterien, Nässe, Stöße).
Malfunctions due to misuse (wrong battery polarity, wet conditions, shocks).
- Fehlfunktionen aufgrund falschen Zusammenbaus bzw. Umbaus bzw. des Gebrauchs nicht vorgesehener Teile.
Malfunctions due to improper assembly, or alteration, or use of improper parts.
- Fehlfunktionen hervorgerufen durch Transport, Fallenlassen oder unsachgemäße Lagerung.
Malfunctions caused during transport, by dropping tank or remote control, or because of poor storing conditions.
- Fehlfunktion hervorgerufen durch die Verwendung nicht vorgesehener Batterien. Schäden am Fahrgestell oder am Motor, welche durch das Fahren auf Oberflächen entstehen, die einen großen Widerstand erzeugen.
Malfunctions caused by use of improper batteries. Chassis or motor damages caused by driving on surfaces which create excessive resistance.
- Andere Fehlfunktionen oder Schäden die nicht durch die Qualitätsgarantie abgedeckt sind.
Other malfunctions or damages not covered by our quality guarantee.

Der Hersteller bietet keinen Reparaturservice für Produkte an, die auf irgendeine Weise durch den Benutzer verändert oder auseinandergebaut worden sind!

No repair services will be offered for products, which have been altered or disassembled by the user in any way!

TORRO ERSATZTEIL- UND ZUBEHÖRSERVICE

TORRO bietet einen hervorragenden Ersatzteilservice. Falls Sie Ersatzteile benötigen, wenden Sie sich bitte an Ihren Fachhändler vor Ort.

TORRO SPARE PARTS AND SUPPLEMENTARY EQUIPMENT

TORRO offers an excellent spare part service. Please contact your local dealer for spare parts inquiries.

Eigene Notizen Own Notes

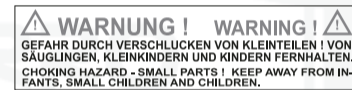

13/16

14/16



Torro GmbH
Am Röhrig 2
D-63762 Großostheim
Tel.: +49 (0) 6026 9990480



Konformitätserklärung gemäß Richtlinie 2014/53/EU

Die Torro GmbH erklärt in alleiniger Verantwortung, dass das Produkt:

Produktbezeichnung: RC 2.4 GHz Schwimmwagen T166
Artikel-Nr.: 1149900002 A; B; C
Modell-Nr.: KYLT-14; KYLR-14D
Sendeleistung: max. 10 mW
Frequenzbereich: 2,404 – 2,480 GHz

Bei bestimmungsgemäßer Verwendung den grundlegenden Anforderungen der oben genannten Richtlinie entspricht und die einschlägigen Harmonisierungsvorschriften der Union erfüllt.

Funk-Richtlinie 2014/53/EU
Elektromagnetische Verträglichkeit 2014/30/EU

Folgende harmonisierte Normen wurden bei den Prüfungen zugrunde gelegt:

EN 62368-1:2014+A11:2017
EN 62479:2010
ETSI EN 300 328 V2.1.1:2016
ETSI EN 301 489-1 V2.1.1:2017
ETSI EN 301 489-17 V.3.1.1:2017

Bei unzulässiger Veränderung der Artikel verliert diese Erklärung ihre Gültigkeit.



Großostheim 01/05/2020 Helmut Fendt

Ort / Datum Geschäftsführer Unterschrift

15/16

16/16

Eigene Notizen Own Notes